

## BOSCH - 0986017060 - MOTOR DE ARRANQUE

Intercambio , Tensión 12 V, Pot. arrancador 1,1 kW, Cantidad de taladros de fijación 0, Cant. taladros roscados 3, Núm. dientes 10, Pinza 50, Pinza 30, Ø brida 76,2 mm, Sentido de giro a la derecha (h

12 V, 1,1 kW

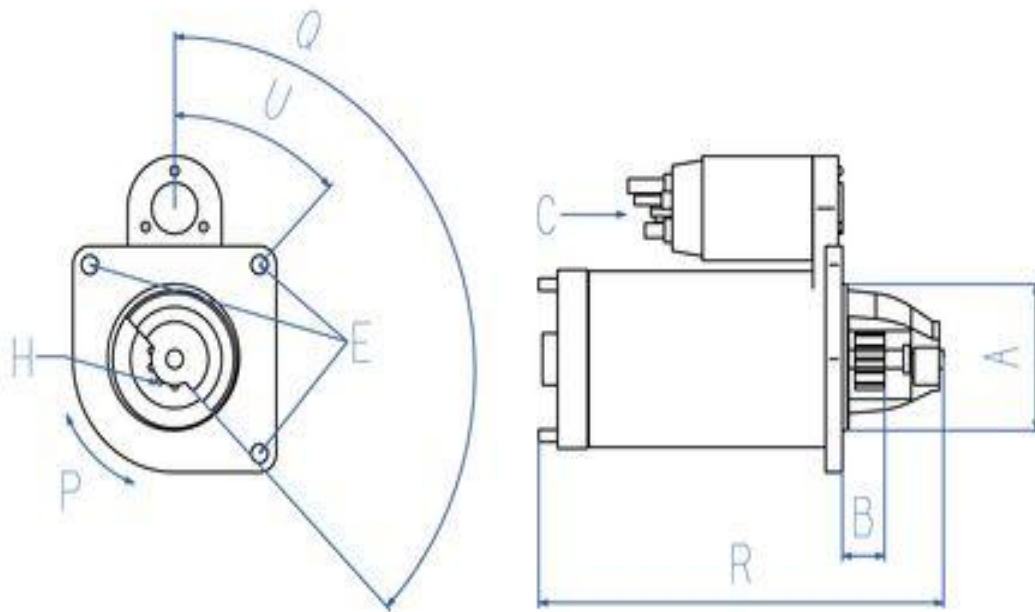

### Technical Data

A	76,2 mm	E	M10, M10, M10	Q	120 °
B	26,5 mm	H	10	R	max. 227 mm
C	30, 50	P	↻	U	34 °